

Hydrant nadziemny z podwójnym zamknięciem

PPOŻ



WERSJA

8005.4 DN80

Opis wyrobu:

- Samoczynne całkowite odwodnienie z chwilą pełnego odcięcia przepływu
- Współczynnik $K_v > 80 \text{ m}^3/\text{h}$ - (dla 1x75); $K_v > 140 \text{ m}^3/\text{h}$ - (dla 2x75);
- Czas odwodnienia $< 15 \text{ min}$.
- Pozostałość wody $< 100 \text{ ml}$ (dla DN80)
- Trzpień ze stali nierdzewnej z walcowanym gwintem i scalonym kołnierzem trzpienia
- Uszczelnienie trzpienia o-ringowe, strefa o-ringowego uszczelnienia korka odseparowana od medium
- Korek uszczelniający wykonany z mosiądzu prasowanego, zabezpieczony specjalnym pierścieniem przed wykręceniem
- Element odcinająco-zamykający (grzyb) całkowicie zawulkanizowany gumą EPDM
- Gniazdo mosiężne napawane stanowiące monolityczną bryłę z korpusem dolnym, odporne na zarysowania i uszkodzenia powierzchni
- Pole herbowe
- Początek otwarcia $< 3 \text{ obr.}$; pełne otwarcie po 8 obr.
- MOT 80 Nm
- mST 250 Nm
- Materiały zewnętrzne i wewnętrzne odporne na korozję
- Kolumna hydrantu z rury żeliwnej sferoidalnej (pokryta warstwą cynku)
- Ochrona antykorozyjna powłoką na bazie żywicy epoksydowej odpornej na UV, minimum 250 mikronów wg normy PN-EN 14901
- Odporny na środki dezynfekcyjne (sugerowany roztwór NaOCl)
- Połączenia kołnierzowe i przyłącze wg. PN-EN 1092-2 (DIN 2501), ciśnienie PN10, PN16
- Nasady 2xB 75 wg DIN 14318
- Klucz sterujący wg PN-89/M-74088
- Ciśnienie robocze PN16
- Zgodność wyrobu z PN-EN 1074-1 i PN-EN 1074-6 oraz PN-EN 14384 TYP A
- Znakowanie hydrantu odpowiada wymaganiom normy: PN-EN 19, PN-EN 1074

Zastosowanie:

W instalacjach wodociągowych, p. pożarowych celem poboru wody w zakresie temperatur do $+50^\circ\text{C}$

Testy:

Próba ciśnieniowa wodą zgodna z PN-EN 1074-1, PN-EN 1074- 2, PN-EN 12266-1
szelność zamknięcia 1,1 x PN
wytrzymałość korpusu 1,5 x PN

Wyposażenie:

Oslona odwadniająca hydrantu nr kat.: 8860

Wersje wykonania:

Kolumna ze stali nierdzewnej 1.4301

Montaż:

W pozycji pionowej w rurociągach poziomych.

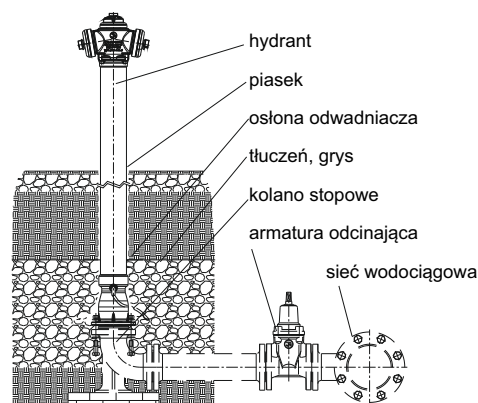

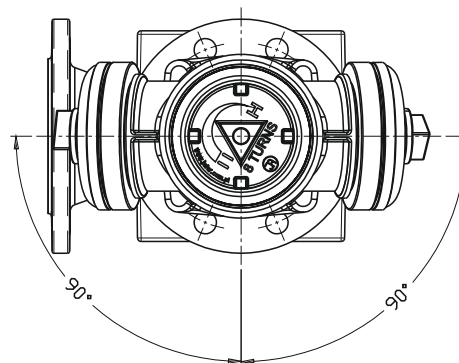
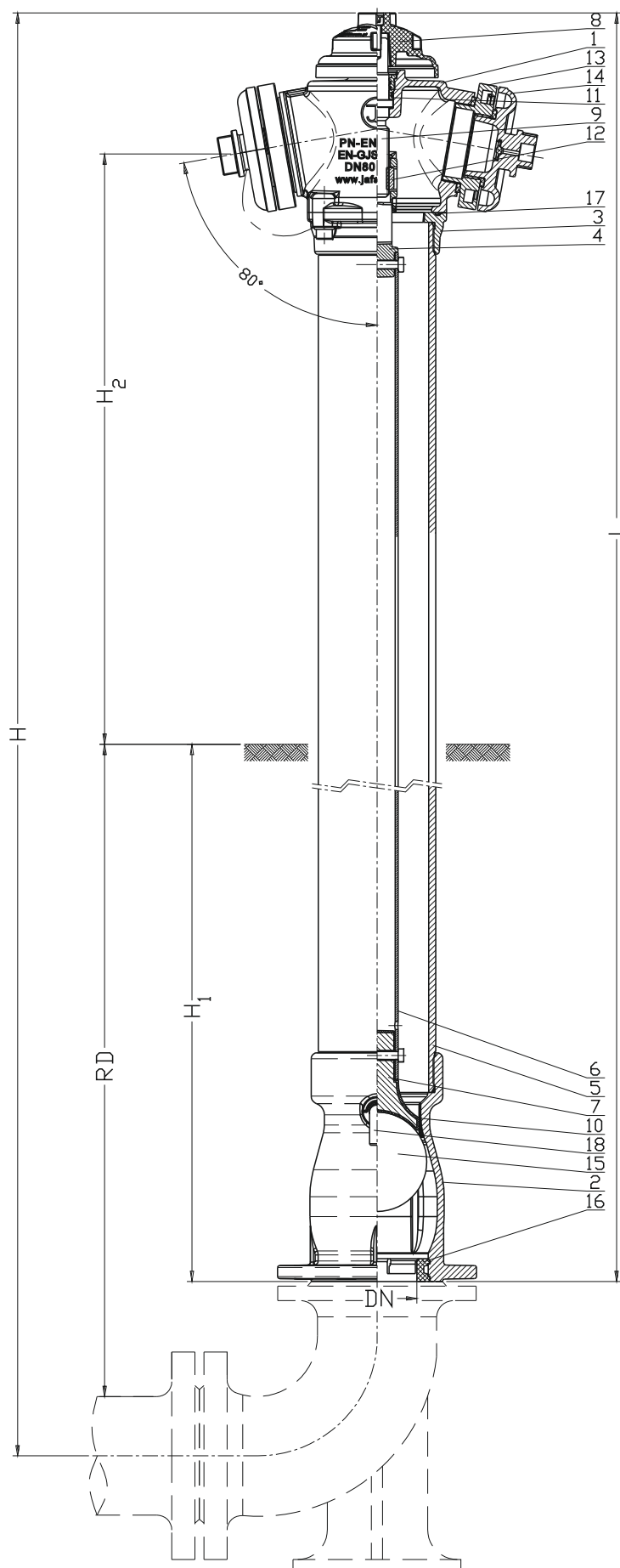

DN	RD	L	H	H ₁	H ₂	Masa
[mm]						[kg]
80	1000	1640	1805	880	565	58
80	1250	1890	2055	1130	565	63
80	1500	2140	2305	1380	565	68
80	1800	2440	2605	1680	565	74

Nr	Część	Materiał
1	Korpus górny	Żeliwo EN-GJS-400-15; EN-GJS-500-7 PN-EN 1563
2	Korpus dolny	Żeliwo EN-GJS-400-15; EN-GJS-500-7 PN-EN 1563
3	Kołnierz obrotowy	Żeliwo EN-GJS-400-15; EN-GJS-500-7 PN-EN 1563
4	Obsada nakrętki	Żeliwo EN-GJS-400-15; EN-GJS-500-7 PN-EN 1563
5	Kolumna	Żeliwo EN-GJS-400-15; EN-GJS-500-7 PN-EN 1563 Stal 1.0037, PN-EN 10025-2 Stal nierdzewna 1.4301, PN-EN 10088-1 PN-EN 1503-1
6	Wrzeciono	Stal nierdzewna 1.4301; PN-EN 10088-1
7	Grzyb	Żeliwo EN-GJS-400-15 / EPDM; PN-EN 1563 / PN-ISO 1629
8	Kaptur	Stop aluminium AlSi PN-EN 1706
9	Trzpień	Stal nierdzewna 1.4021 PN-EN 10088-1
10	Gniazdo	Brąz CuAl7 EN-ISO 24373
11	Korek	Mosiądz CW617N PN-EN 12165
12	Nakrętka trzpienia	Mosiądz CW617N PN-EN 12165
13	Nasada B	Stop aluminium AlSi PN-EN 1706
14	Pokrywa nasad	Stop aluminium AlSi PN-EN 1706
15	Kula	Polipropylen o budowie komórkowej lub Stop aluminium AlSi / Guma EPDM PN-EN 1706 / PN-ISO 1629
16	Blokada kuli	Polipropylen PP PN-EN ISO 1873-1
17	Pierścienie O-ring	Żeliwo EN-GJS-400-15; EN-GJS-500-7 PN-EN 1563
18	Odwodnienie	Polipropylen PP PN-EN ISO 1873-1

Ze względu na ciągły rozwój firmy zastrzegamy sobie prawo do modyfikacji produkowanych wyrobów.